

FRUIT TRADE 2024

CONVENCIÓN Y RUEDA DE NEGOCIOS
23/24 OCTUBRE • ESPACIO RIESCO

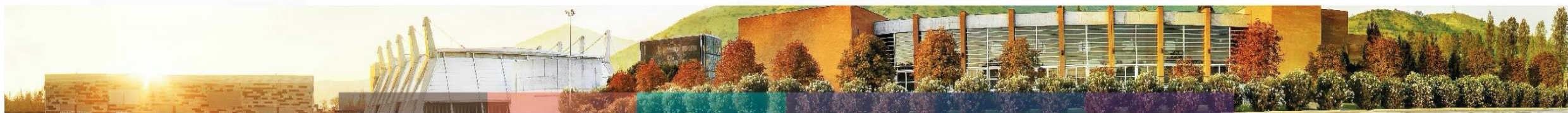

ESPACIO RIESCO

ESTRUCTURA FRUITTRADE 2024



1. **TRADE SHOW:** Es una muestra en la que las empresas de la industria auxiliar mostrarán sus productos y servicios a clientes y posibles clientes. Este año se dispondrá de 141 stands interiores y 14 stands exteriores, para pasar revista a servicios financieros bancarios para el agro, equipamiento de riego, maquinaria, logística, seguros, fitosanitarios y mucho más.

2. **CONVENCIÓN:** La Convención Fruittrade, pondrá a disposición de la industria Hortofrutícola, las tecnologías y temáticas más importantes que intervienen en la producción, comercialización, distribución y exportación de la Fruta Chilena. Los ejes temáticos más importantes serán: 1) **ESG: Adaptación Tecnológica y Climática;** 2) **Mercados en Evolución: Cosechando las Nuevas Preferencias del Consumidor;** 3) **Inteligencia Artificial Aplicada** y 4) **Summit de la fruta chilena en #Fruittrade2024 / Charlas técnicas**

3 **RUEDA DE NEGOCIOS:** La Rueda Internacional de Negocios está reservada para productores/exportadores quienes quieran iniciarse en la exportación o bien ampliar su cartera de clientes. Contaremos con compradores nacionales y extranjeros, principalmente de LATAM. El país invitado de honor será Brasil. Las reuniones, se realizarán con agendas previamente pactadas entre comprador y vendedor.

4. **BRUNCH BENEFICENCIA :** Consistirá en un almuerzo con show, el día 23 de octubre, y cuyo propósito será recaudar fondos para una iniciativa de índole social, que tendrá impacto en un determinado territorio y grupo humano del sector agrícola, todo ello en un espacio de distensión , música y alegría.

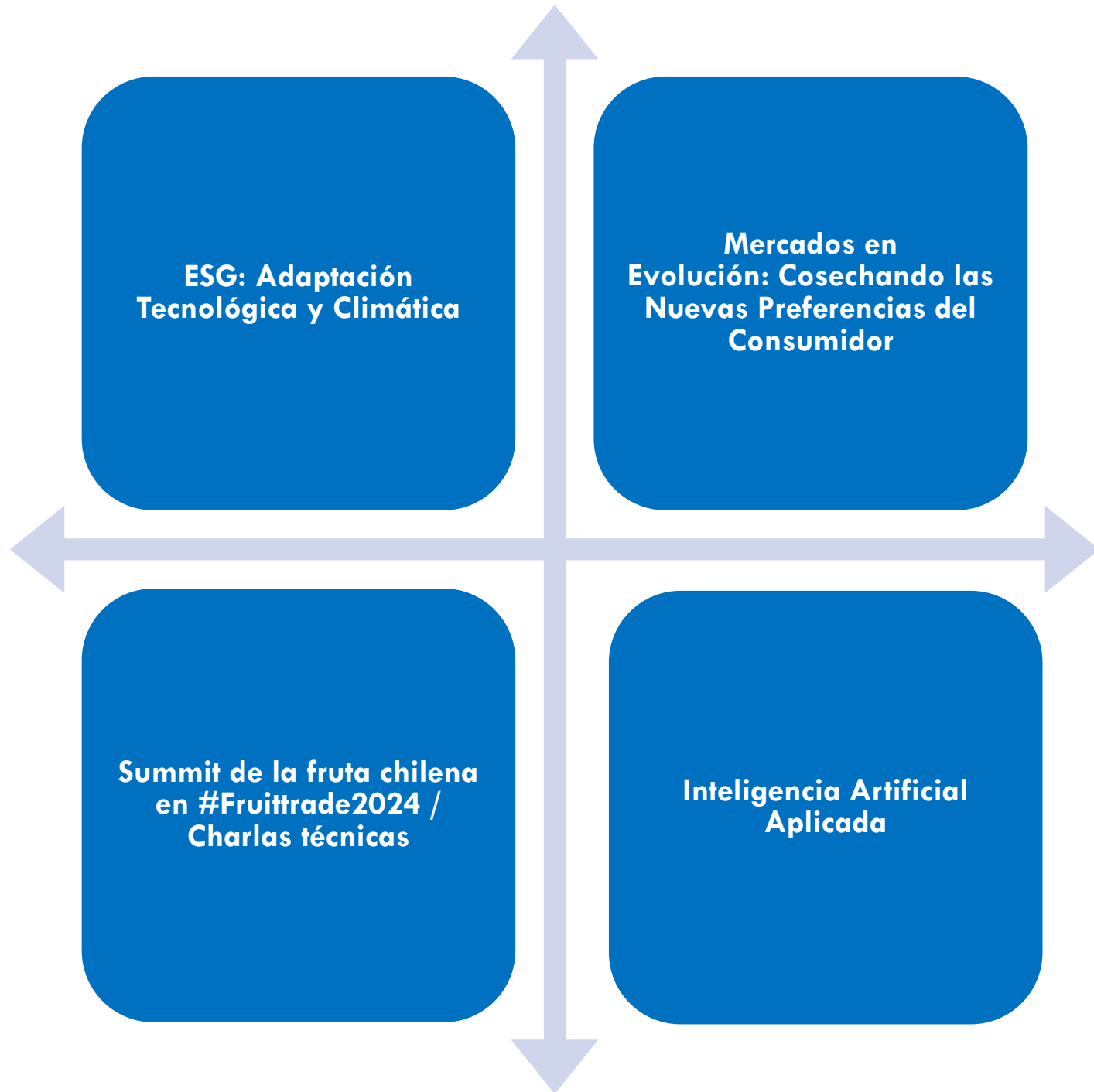

EJES TEMÁTICOS

2024



AUSPICIOS



CENTRO DE CONVENCIONES

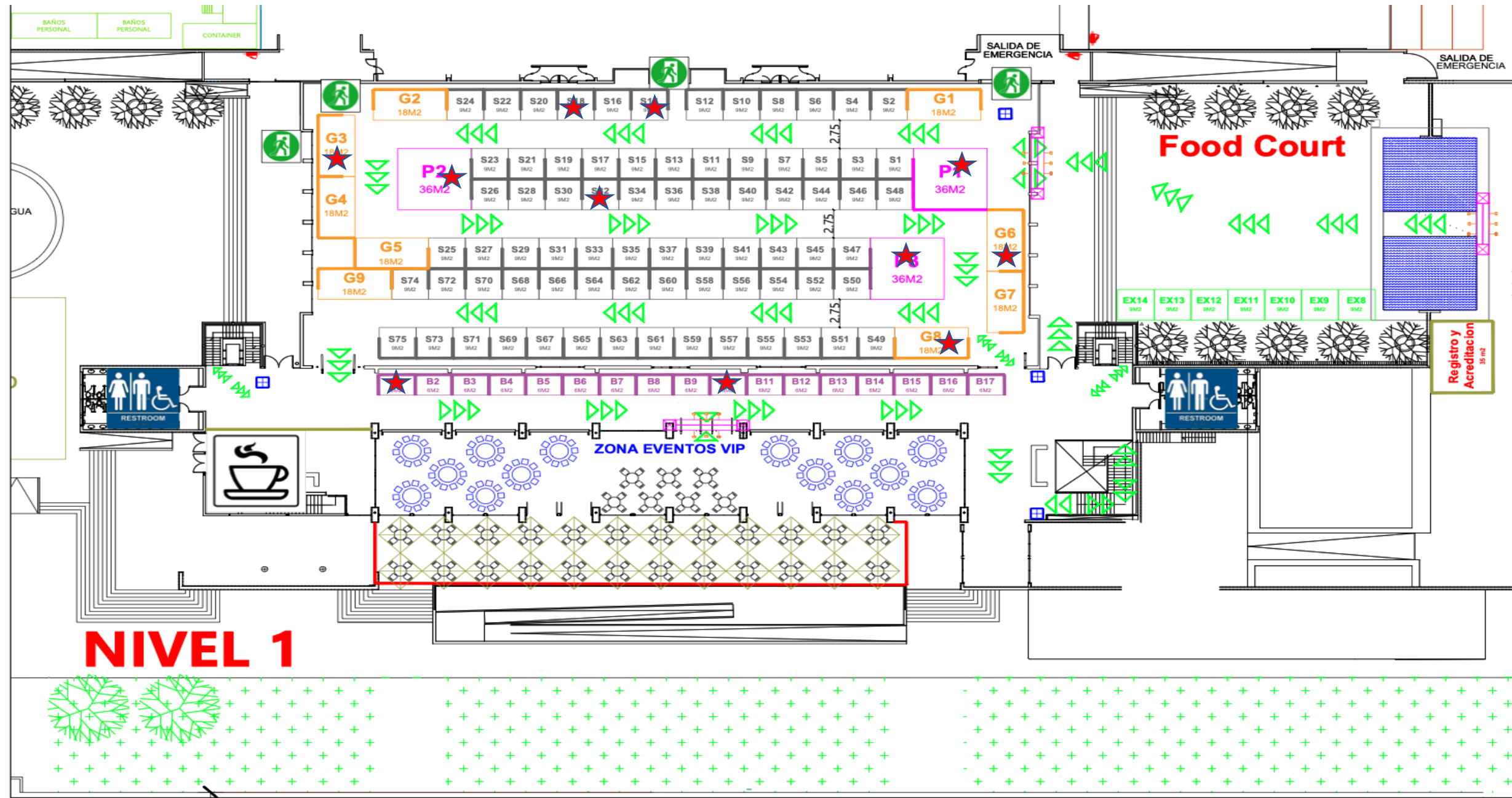

NIVEL 1

AUSPICIOS

BRONZE 6mt2 / 3X2

VALOR **UF 55 + IVA**

DESCRIPCIÓN

Stand desarrollado con perfilera de aluminio
Panelería de sistema blanco y laterales de tela PVC blanca con ojeteo perimetral.
Considera iluminación general LED (2 focos)
Cenefa (expositor + n° stand).

MOBILIARIO

1 Mesa, 3 Sillas Papelero – 1 Unidad Enchufe – 1 Unidad Cubrepiso

OTROS

15 Entradas de cortesía a la convención (No incluyen almuerzo)

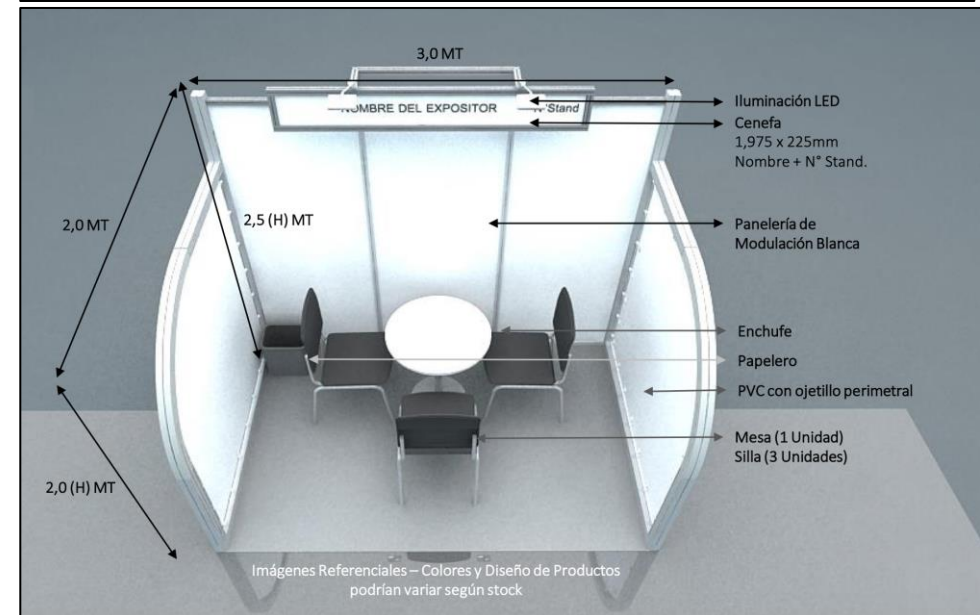

NOTA: Los Stands no incluyen gráfica y tampoco impresión. Requerimientos adicionales tratar con la organización.

BRANDING ADICIONAL STAND BRONZE

Layout Gráfico para Paneles Traseros

Paneles Traseros



Paneles traseros Opción 1 – Foam: Placa de FOAM sobre panel de sistema en paneles traseros -

Panel 1	Panel 2	Panel 3
950 x 2370mm	950 x 2370 mm	950 x 2370 mm
Ancho x Alto	Ancho x Alto	Ancho x Alto

Considera división entre paneles de 40mm,
Por perfil de aluminio entre placas. / Imagen Referencial

Paneles Traseros Opción 2 – Tela PVC : Bastidor PVC Trasero



No considera división entre paneles. Grafica continua
Imagen Referencial

Laterales PVC : Izquierdo - Derecho

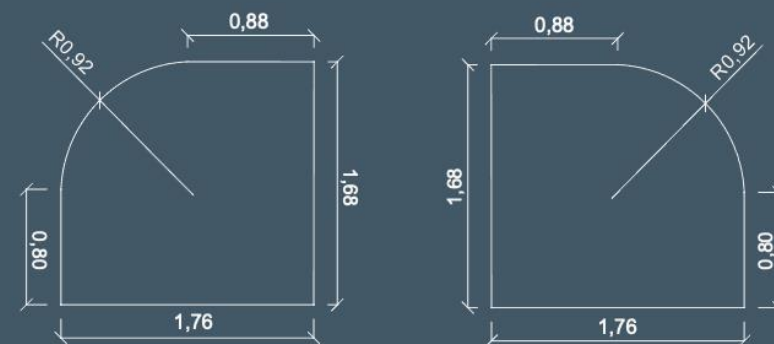

PVC con ojetillo perimetral.

15% OFF

Hasta el 30 de
enero 2024

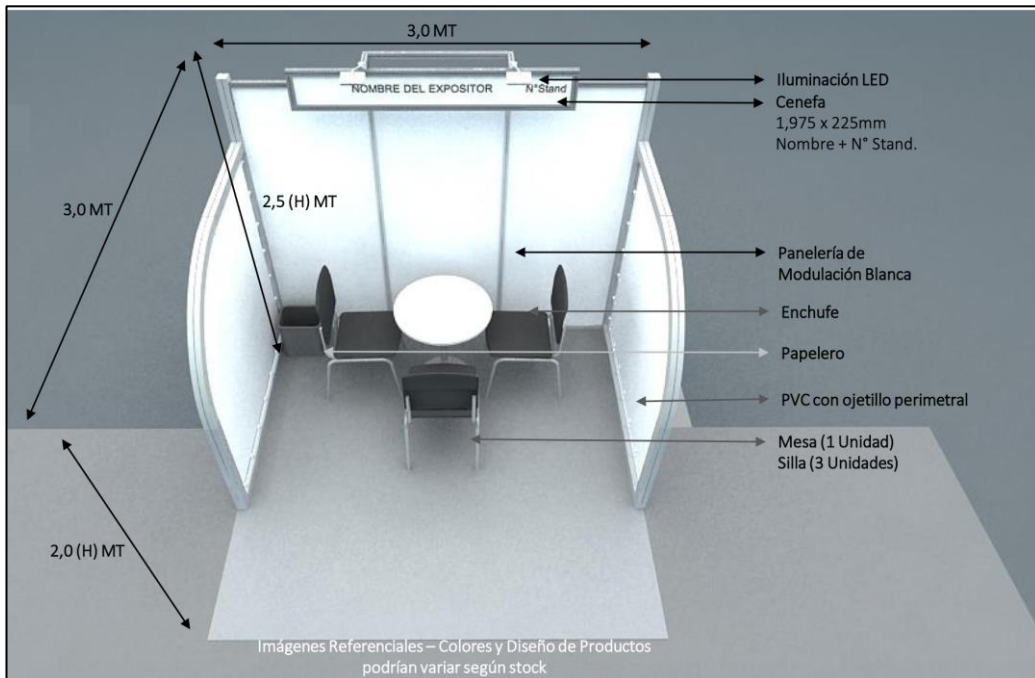

SILVER 9m2 / 3X3.

VALOR

UF 83 +IVA

DESCRIPCIÓN

Stand desarrollado con perfilaría de aluminio, panelería de sistema blanco y laterales de tela PVC blanca con ojetillo perimetral. Considera iluminación general LED (2 focos) y cenefa (expositor + n° stand)

MOBILIARIO

1 Mesa, 3 Sillas Papelero – 1 Unidad Enchufe – 1 Unidad Cubrepiso

OTROS

Logo en programa convención

Logo en material de difusión del evento (digital y/o impreso)

Logo en www.fruittrade.cl

Logo tótem señalética recinto

15 Invitaciones de cortesía a la convención (No incluyen almuerzo)

NOTA: Los Stands no incluyen gráfica y tampoco impresión. Requerimientos adicionales tratar con la organización.

BRANDING ADICIONAL STAND SILVER

Layout Gráfico para Paneles Traseros

Paneles Traseros



Paneles traseros Opción 1 – Foam: Placa de FOAM sobre panel de sistema en paneles traseros -

Panel 1 950 x 2370mm Ancho x Alto	Panel 2 950 x 2370 mm Ancho x Alto	Panel 3 950 x 2370 mm Ancho x Alto
--	---	---

Considera división entre paneles de 40mm,
Por perfil de aluminio entre placas. / Imagen Referencial

Paneles Traseros Opción 2 – Tela PVC : Bastidor PVC Trasero



No considera división entre paneles. Grafica continua
Imagen Referencial

Laterales PVC : Izquierdo - Derecho

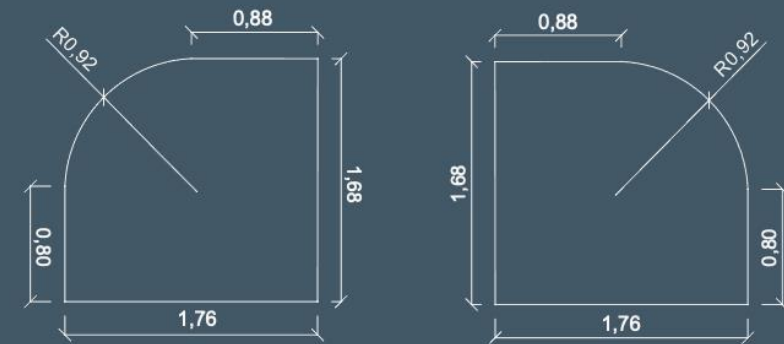

PVC con ojetillo perimetral.

15% OFF

Hasta el 30 de
enero 2024

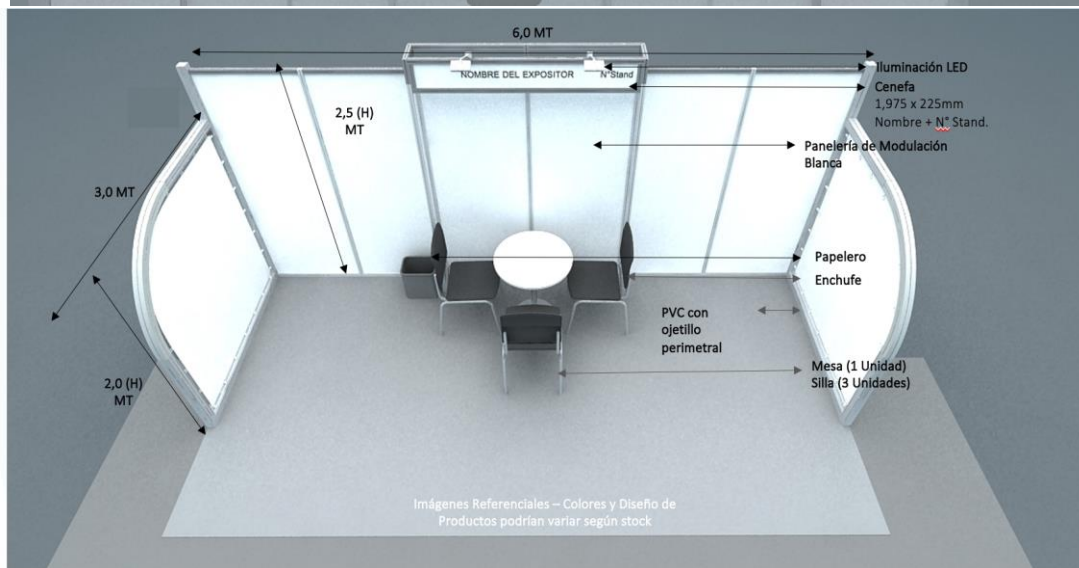

GOLD 18 mt² / 3X6

VALOR JF 173 + IVA

DESCRIPCIÓN

Stand desarrollado con perfilaría de aluminio, panelería de sistema blanco y laterales de tela PVC blanca con ojetillo perimetral. Considera iluminación general LED (2 focos) y cenefa (expositor + n° stand)

MOBILIARIO

1 Mesa, 3 Sillas Papelero – 1 Unidad Enchufe – 1 Unidad Cubrepiso

OTROS

- Presencia de marca en piezas digitales del Evento
- Logo en programa convención
- Logo en material de difusión del evento (digital y/o impreso)
- Logo en www.fruittrade.cl
- Logo tótem señalética recinto
- Presentación de la empresa por maestro de ceremonias
- Video institucional en pantallas laterales
- Spot publicitario sin sonido en salones de charlas
- 10 ticket de almuerzo en Food Truck
- 20 Invitaciones de cortesía a la convención (no incluyen almuerzo)
- Participación como auspiciador en ciclo de Webinars miércoles online 2024
- Participación como auspiciador en 3 de 6 Encuentros Regionales 2024

NOTA: Los Stands no incluyen gráfica y tampoco impresión. Requerimientos adicionales tratar con la organización.

BRANDING STAND GOLD

Layout Gráfico para Paneles Traseros

Paneles Traseros



Paneles traseros Opción 1 – Foam : Placa de FOAM sobre panel de sistema en paneles traseros -

Panel 1 a 6
950 x 2370mm
Ancho x Alto

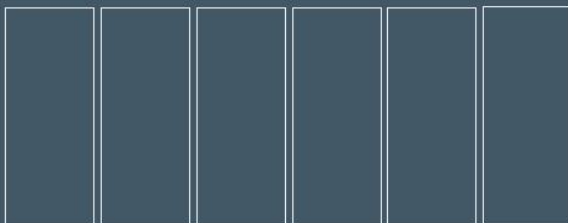

Considera división entre paneles de 40mm,
Por perfil de aluminio entre placas. / Imagen Referencial

Paneles Traseros Opción 2 – Tela PVC : Bastidor PVC Trasero

PVC
5800 x 2380 mm
Ancho x Alto
Ojetillo Perimetral cada 30 cm

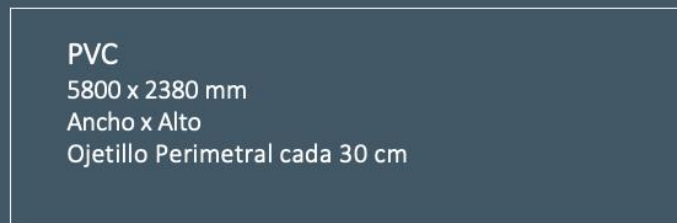

No considera división entre paneles. Grafica continua
Imagen Referencial

Laterales PVC : Izquierdo - Derecho

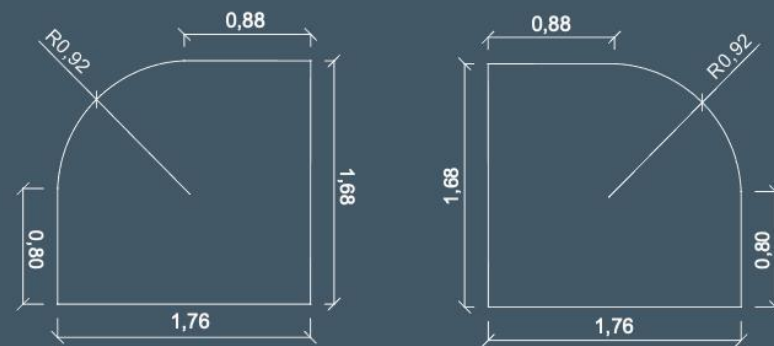

PVC con ojetillo perimetral.

15% OFF

Hasta el 30 de
enero 2024

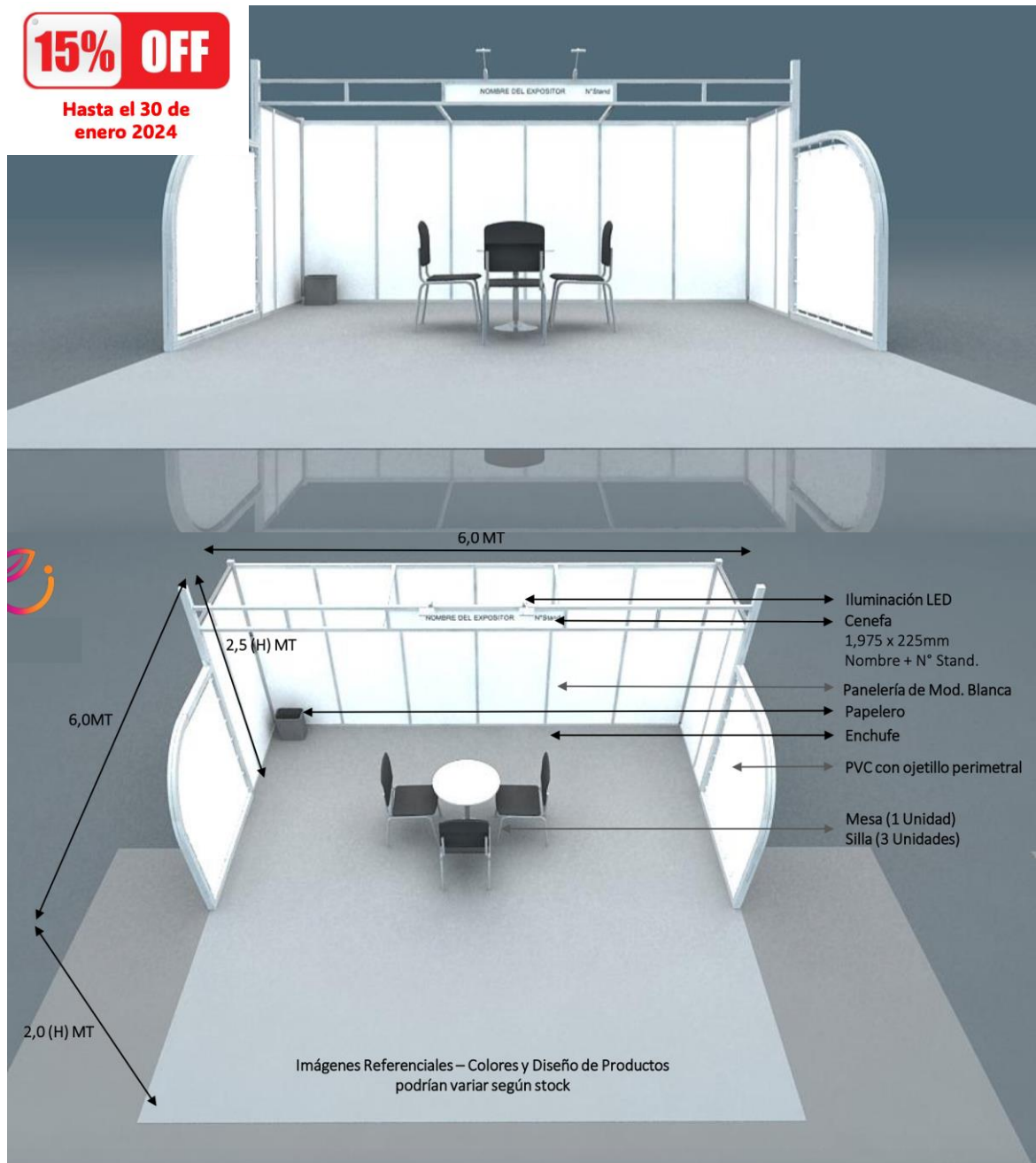

PLATINIUM 36 mt² / 6 X 6

VALOR **UF 505 + IVA**

DESCRIPCIÓN

Stand desarrollado con perfilaría de aluminio, panelería de sistema blanco y laterales de tela PVC blanca con ojeteillo perimetral. Considera iluminación general LED (2 focos) y cenefa (expositor + n° stand)

MOBILIARIO

1 Mesa, 3 Sillas Papelerero – 1 Unidad Enchufe – 1 Unidad Cubrepiso

OTROS

Logo en programa convención

Presencia de marca Pre-evento (redes sociales, mailing, otros)

Logo en www.fruittrade.cl

Logo tótem señalética recinto

Logo credenciales caras delantera inferior.

Presentación de la empresa por maestro de ceremonia

Video institucional en pantalla laterales

Spot publicitario sin sonido en salones de charlas

Logo destacado en gigantografía bienvenida

10 ticket de almuerzo en Food Truck

10 invitaciones de cortesía a Brunch de Beneficencia (día 23 de octubre)

Centros de mesa con el logo de la empresa en Brunch de Beneficencia

Participación como auspiciador en ciclo de Webinars Miércoles Online del año 2024

Participación como auspiciador en ciclo de Encuentros Regionales realizados durante el año. 1 Charla de 25 minutos en los 6 Encuentros Regionales realizados durante el año 2024.

1 Charla de 25 minutos en Fruittrade (A convenir con la organización)

NOTA: Los Stands no incluyen gráfica y tampoco impresión. Requerimientos adicionales tratar con la organización.

ESPACIOS EXTERIORES

15% OFF

Hasta el 30 de enero 2024

EXTERIOR PEQUEÑO 9 m² / 3 X 3

VALOR F 35 + IVA



EXTERIOR GRANDE 36 m² / 6 X 6

VALOR UF 130 + IVA



AUSPICIOS EXCLUSIVOS

BRUNCH BENEFICENCIA

VALOR UF 280 + IVA

Mención de la empresa por maestro de ceremonia.

Logo permanente en www.fruittrade.cl

20 Invitaciones de cortesía a la convención (No incluyen almuerzo).

10 Invitaciones de cortesía a Brunch VIP

Presencia de Corpóreo en área de Brunch



BOLSO/BOLSA

VALOR UF 100 + IVA

Logo impreso en una de las caras del bolso que se le entregará a cada participante. La otra cara está reservada para FEDEFRUTA.

La elaboración de los bolsos son de cargo de la empresa auspiciadora.

Incluye la entrega en acreditación



LANYARD

VALOR UF 150 + IVA

Cinta porta credencial impresa a un color con logotipo del auspiciador junto al de FEDEFRUTA.





: 22.000 seguidores



: 6.200 seguidores



: 13.000 seguidores



: 19.000 contactos



YouTube

: 660 suscritos

: 280.000 visitas (23.333 visitas promedio/mensual)



: Público esperado 2024:
4.000 pp
Fruittrade 2023, 2.500 PP.

MÉTRICAS

ORDENES DE COMPRA / CUENTA BANCARIA

RAZÓN SOCIAL : Federación Nacional de Productores de Frutas de Chile - FEDEFRUTA F. G.
GIRO : Actividades de otras asociaciones n.c.p.
RUT : 71.261.500-1
BANCO : SANTANDER
CUENTA CORRIENTE : 82-0003971-9
DIRECCIÓN : San Antonio 220, of. 301 - Santiago Centro
MAIL : arojas@fedefruta.cl



fruittrade@fedefruta.cl



www.fruittrade.cl

Fedefruta
FEDERACION DE PRODUCTORES DE FRUTAS DE CHILE